

ショート スライドハンマー

PAT.P

小型部品 引抜きツール ピン シャフト イレコ

- 本体がコンパクトなので、狭い所でもOK!
- ネジは、M4, M5, M6, M8, M10の5サイズに対応。
- 奥まったピンにも届く50mmの延長ネジが付属。

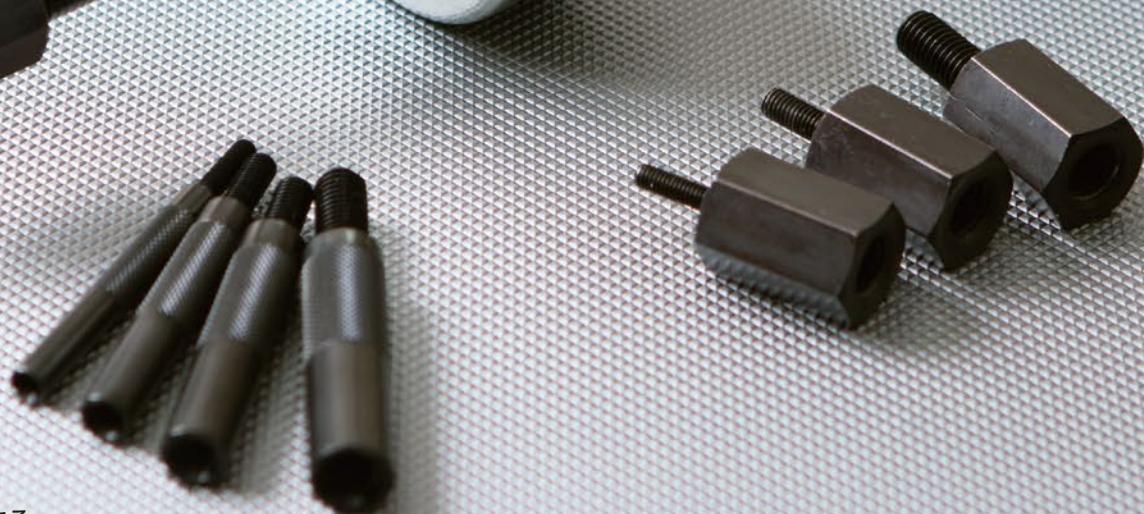
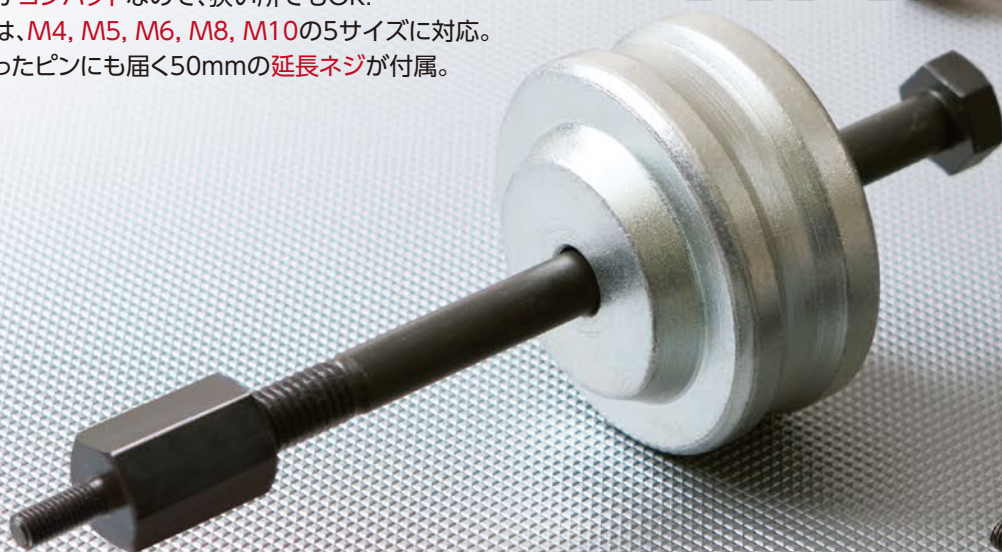

金型をプレスや成形機に
セットしたままでも使用できる

ショートストローク設計

プレス・樹脂金型に…

機械修理に…

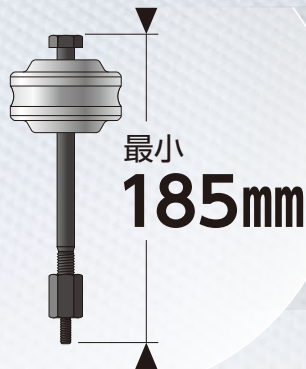

メンテナンス時に必要となる、部品位置決め用の
テーパピン・ノックピンの引き抜きに使用します。
また、ネジ穴の有るイレコも引き抜けます。



分解修理時の、部品位置決め用のテーパピンの
引き抜きに使用します。



ショートスライドハンマー

日本製

使用方法

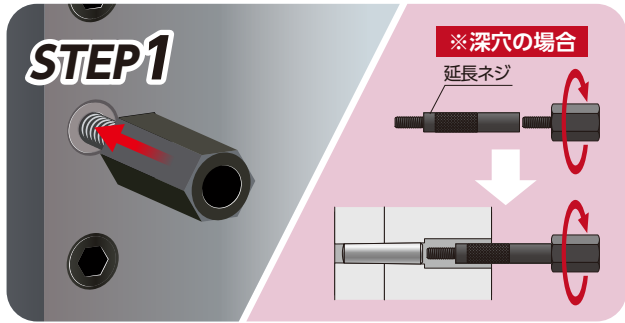

引き抜く部品のネジ穴に、適合するアダプターを取り付ける。※深穴の場合は延長ネジを使用する。



ハンマーにシャフトを通し、先端をアダプターに取り付ける。

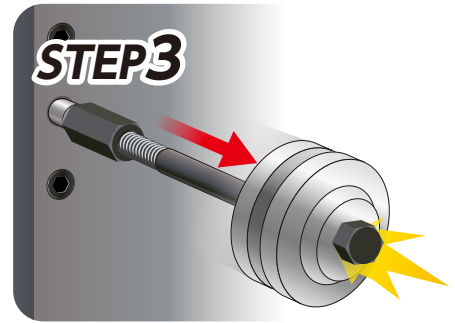

ハンマーをシャフト後部へ打ち付けて部品を引き抜く。

ショートスライドハンマー セット



品番	縦	パッケージ寸法 (mm) 横	高さ	JANコード 4963360	標準価格 (円)
SDH-ST1	140	360	60	225208	15,000

セット明細

- ハンマー SDH-08K
- シャフト SDH(-150MM~-250MM)
- アダプター SDH(-M4~-M5~-M6~-M8)
- 延長ネジ SDH(-EX4~-EX5~-EX6~-EX8)



収納ケース入

ハンマー 本体

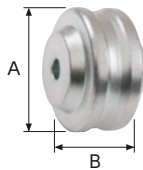

品番	寸法 (mm)		重量 (kg)	JANコード 4963360	標準価格 (円)
	A	B			
SDH-08K	φ64	42	0.8	225215	3,500

【材 質】機械構造用炭素鋼S53C 【焼入硬度】HRC40°~44°

シャフト

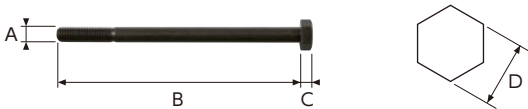

品番	寸法 (mm)				JANコード 4963360	標準価格 (円)
	A	B	C	D		
SDH-150MM	M10	150	7	17	225222	700
SDH-250MM	M10	250	7	17	225239	2,000

【材 質】SCM435 【焼入硬度】HRC40°~44°

変換アダプター

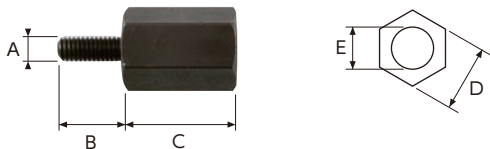

品番	寸法 (mm)					JANコード 4963360	標準価格 (円)
	A	B	C	D	E		
SDH-M4	M4	15	25	17	M10	225246	1,500
SDH-M5	M5	15	25	17	M10	225253	1,500
SDH-M6	M6	15	25	17	M10	225260	1,500
SDH-M8	M8	20	25	17	M10	225277	1,500

【材 質】SCM435 【焼入硬度】HRC40°~44°

延長ネジ



品番	寸法 (mm)					JANコード 4963360	標準価格 (円)
	A	B	C	D	E		
SDH-EX4	M4	15	50	φ6.3	M4	225284	900
SDH-EX5	M5	15	50	φ8.3	M5	225291	900
SDH-EX6	M6	15	50	φ10.3	M6	225307	900
SDH-EX8	M8	20	50	φ12.3	M8	225314	900

【材 質】SCM435 【焼入硬度】HRC40°~44°

※複数本、連結することで50mm単位で延長させることができます。

カタログの掲載価格には、消費税は含まれておりません

作業工具と物流機器
オーエツチ工業株式会社
http://www.ohnet.co.jp/



〒578-0921 東大阪市水走4丁目9番3号
TEL(072)963-2221(代) FAX(072)963-2226